

Masseprodusert skreddersøm, et utall med muligheter

Jarle Berg, salgssjef

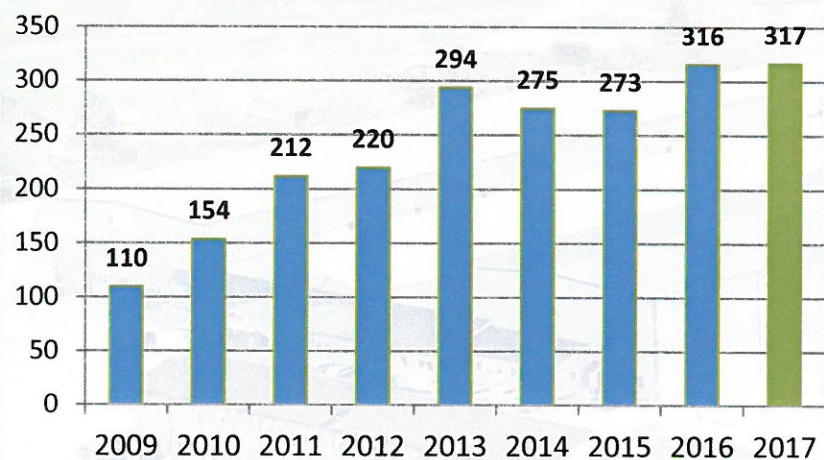

Salgsutvikling



etablert:	1969
Hovedkontor:	Støren (50 kmsør for Trondheim)
Avdelinger:	Trondheim og Mjøndalen
Ansatte:	130
Investeringer:	100 MNOK (2011-16)
Omsetning:	317 MNOK (2017)
Kapasitet:	4 enheter om dagen
Takstoler:	80 000 pr. år.

Eneboliger- rekkehus- lavblokker- næringsbygg- Barnehager



Skreddersydd masseproduksjon krever:

- Standardiserte detaljer
- Definererte prosesser
- Fleksibelt produksjonsutstyr

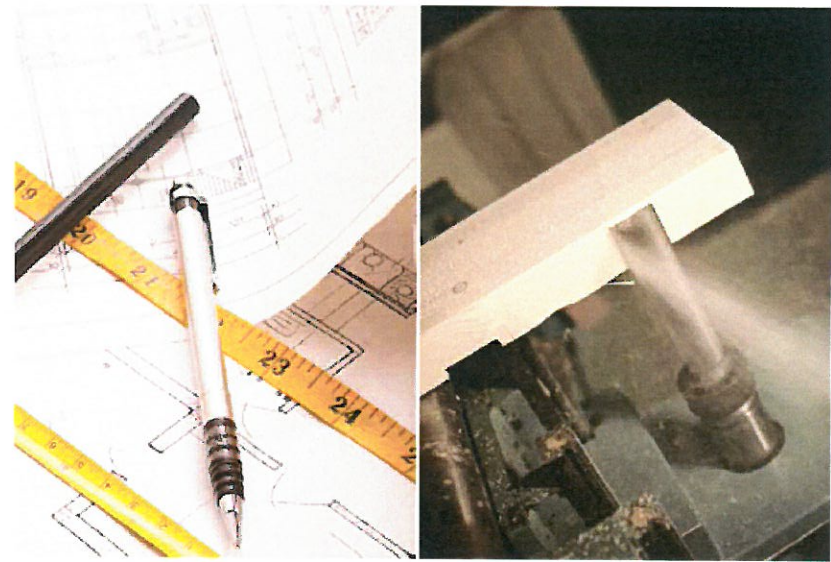

Fra vanlige eneboliger til ,,,,,



Til 4 etasjers blokker,,,



Suksessfaktorer i våre prosjekter

- **Tidlig involvering i prosjektene**
- **Mye automatikk i produksjon**
- **Komplette leveranser og Optimal logistikk**
- **Tett oppfølging av alle kunder.**



Fordelen med å involvere oss tidlig



- **Ingeniør, prosjektering og konstruksjon**
 - Samme type bygg = samme konstruksjon, samme løsning, samme detaljer, (klipp og lim) Verdi ca. NOK 8 000 pr enhet
- **Fabrikken:**
 - Masseproduksjonsfordeler: mindre feil, rett innkjøp og logistikk NOK 5 000
- **Frakt**
 - optimalisering av lass, Ca NOK 2 000
- **Kraning**
 - Færre timer pga optimalisering av elementer NOK 1 000
- **Tømrer på byggeplassen**
 - Repetering av operasjoner= Færre timer, mindre feil. Verdi NOK 8 000

104 enheter i dette prosjektet, for utbygger utgjorde det 2,5 mill. i sparte utgifter ved å involvere oss tidlig i prosjektet. (minimum, kanskje det dobbelte er riktig)?

- *Kanskje noe å spare på utomhusanleggene også?*
- *Fører uttrykket på husene til lav interesse fra markedet?*

Tett samarbeid med våre kunder fra utviklingsfasen

Gjennom hele prosessen fra idestadiet til utbygger og arkitekt til ferdig bygg, er tett samarbeid med våre kunder og deres partnere nøkkelen til suksess.

Langvarig samarbeid med utbyggere, entreprenører og disse sine øvrige samarbeidspartnere gjør oss alle gode

God prosjektstyring i alle faser, sammen med definert ressursforbruk
På byggeplass og prosjektering

Løsningsorientert og ikke problemsøkende



Kompetanse

Teknisk kompetanse , både internt hos oss, og hos eksterne samarbeidspartnere er og en nøkkelfaktor til suksess.

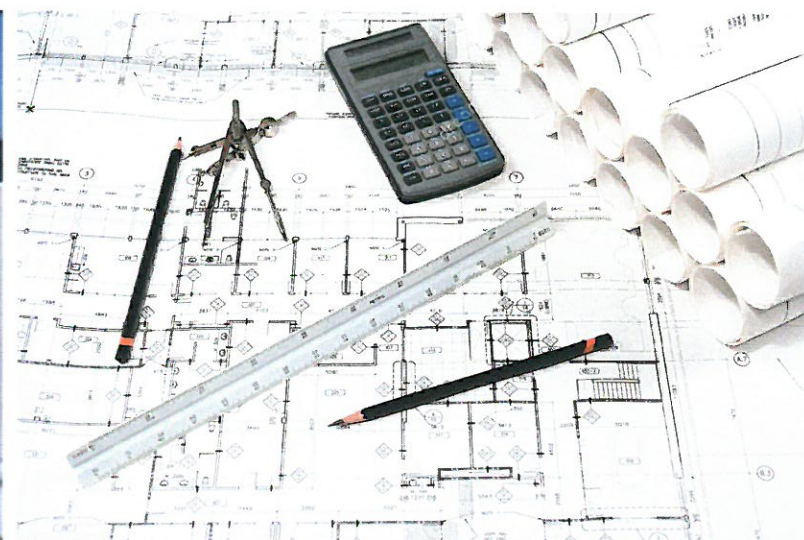
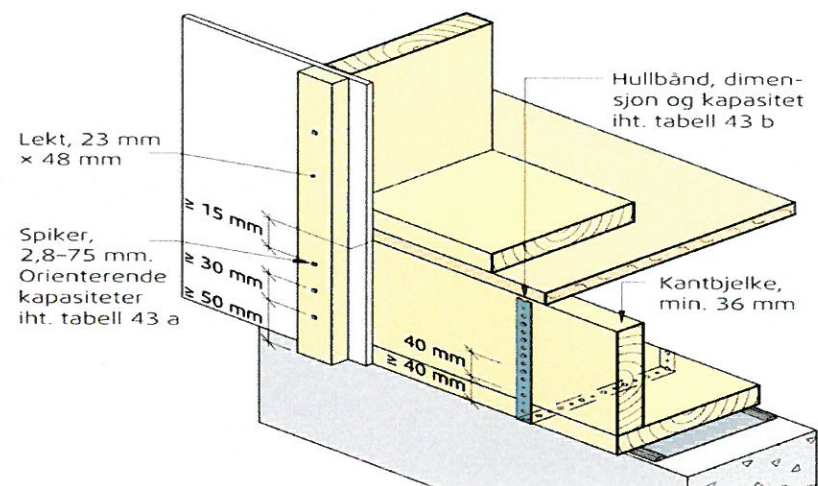

Dette er den rimeligste måte å bygge på, men ikke alle liker dette uttrykket.

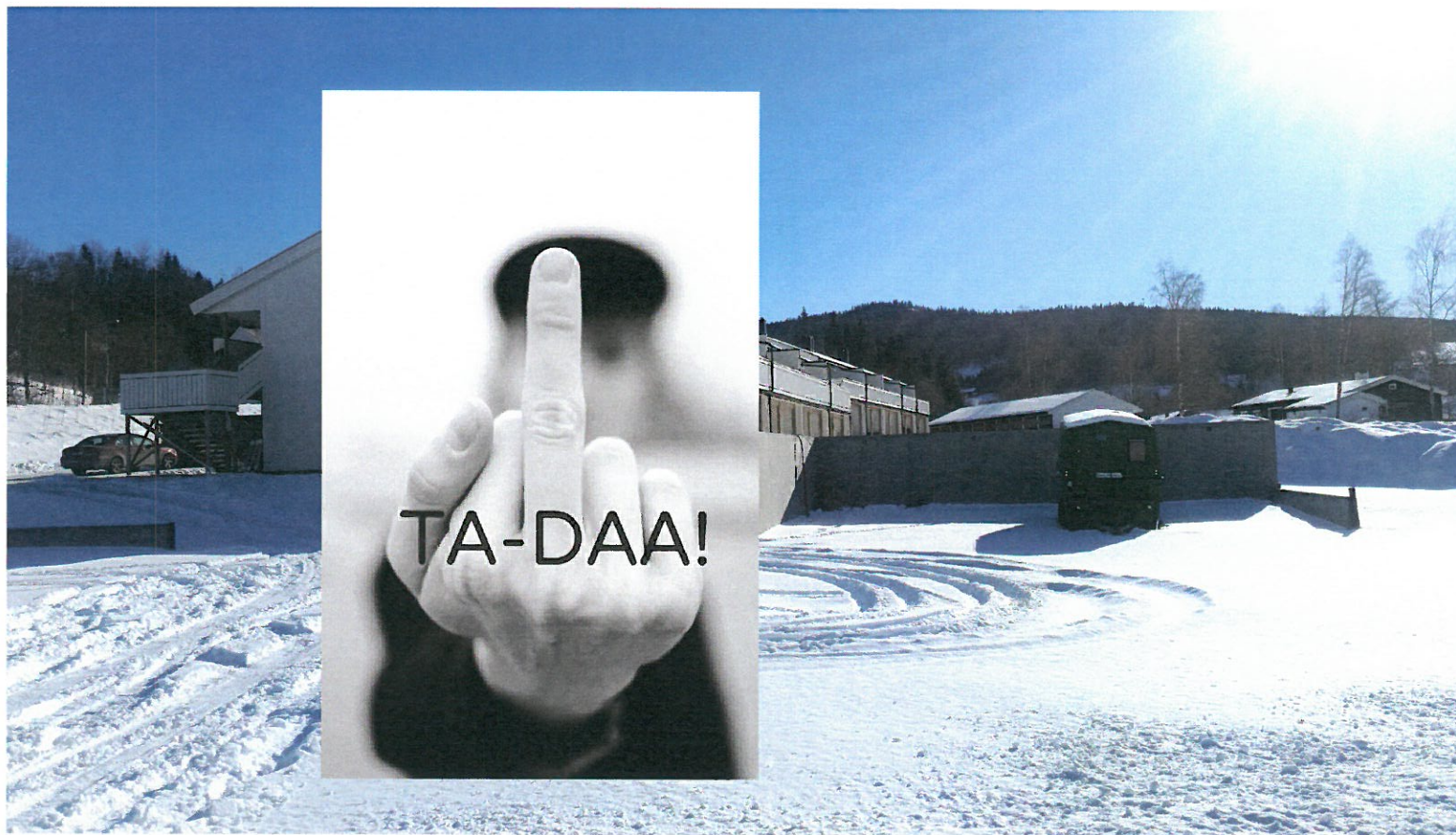

Rekkehus, men med annen utforming, vi har vært med i planleggingen





- **Industrialisering/prefabrikkering**
- **Kostnadseffektive byggeprosesser**



Takker så mye for oppmerksomheten 😊